

Montage- und Anbauanleitung

Fahrradträger *primavelo* für VW Sharan/ Seat Alhambra ab Bj. 2000,
Best.-Nr. 30200

Die Firma Uebler gratuliert Ihnen zum Kauf Ihres neuen Fahrradträgers. Wir wünschen Ihnen damit jederzeit gute Fahrt. Bitte lesen Sie vor der Montage des Fahrradträgers diese Montageanleitung sorgfältig durch und überprüfen Sie die einzelnen Schritte. Bitte heben Sie diese Montage- und Betriebsanleitung auf und beachten Sie die Sicherheits- und Betriebshinweise zum Betrieb des Trägers (Blatt 2 - Punkt 3 u.4). **Nichtbeachtung kann zur Gefährdung von Verkehrsteilnehmern und zu Beschädigungen anTräger, Ladung oder Fahrzeug führen.**

Ihr Fahrradträger besteht aus folgenden Bauteilen:

- 2 Trägerholme
- 1 Trägerrahmen
- 1 Querbügel
- 1 Trägerklappe
- 2 Klappenscharniere
- 2 Dämpferrollen
- 1 Abstandshalter kurz
- 1 Abstandshalter lang

- 8 Endkappen
- 2 Einhängeteile oben
- 2 Einhängeteile unten
- 2 Fahrradschienen
- 4 Endkappen f. Fahrradschiene
- 4 Spannrriemen
- 2 Flügelmuttern
- 18 Hutmutter M6
- 8 Schloßschrauben M6x65
- 2 Schloßschrauben M6x60
- 2 Schloßschrauben M6x50
- 2 Schloßschrauben M6x45
- 2 Maschinenschrauben M6x50

- 12 Stahl- Unterlegscheiben Ø18 mm
- 10 Stahl- Formscheiben
- 6 Kunststoff- Formscheiben
- 4 Kunststoff- Unterlegscheiben
- 2 Karosserie- Lackschutzfolien 70x190
- 4 Lackschutzfolien (Einhängeteile)
- 2 Lackschutz- Gummis

Zur Montage benötigen Sie zwei Schlüssel der Schlüsselweite SW10 (M6). Bitte beachten Sie bei der Montage: das Anzugsmoment der Verschraubungen beträgt 10 Nm.

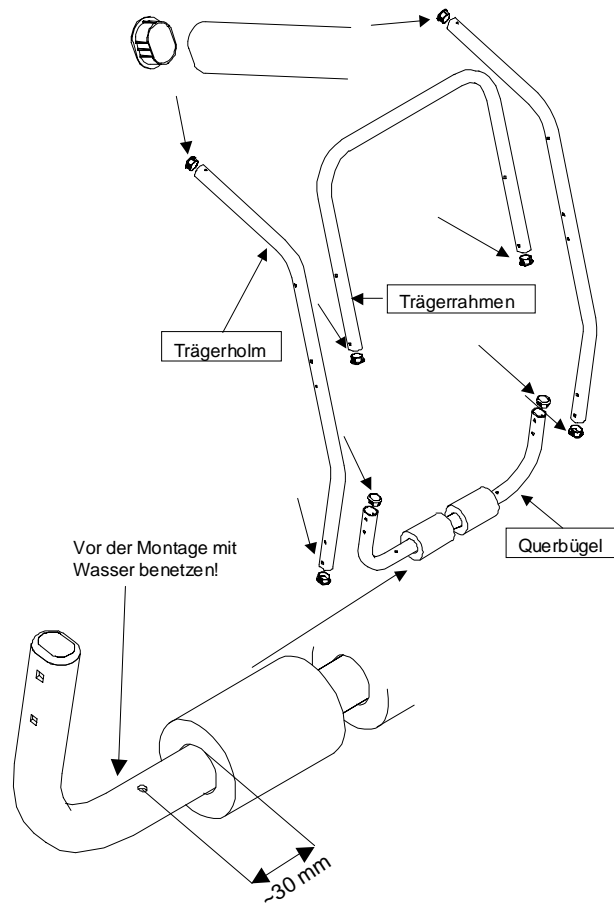
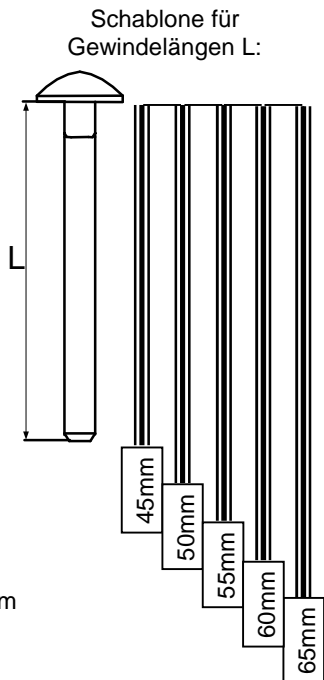

BAUTEILE: Bitte überprüfen Sie nach dem Öffnen der Verpackung die Vollständigkeit der verpackten Bauteile.

1. Verschließen Sie die offenen Enden des Trägerrahmens, der Trägerholme und des Querbügels mit den Endkappen. Ziehen Sie die Dämpferrollen über den angefeuchteten Querbügel.

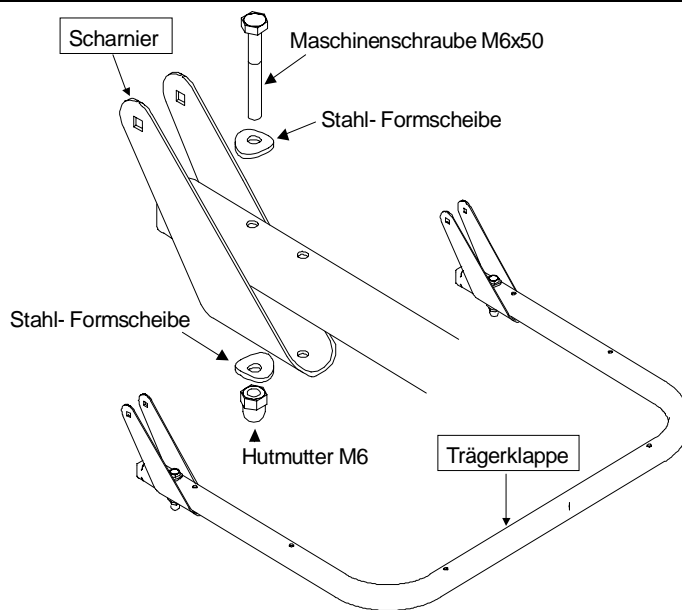
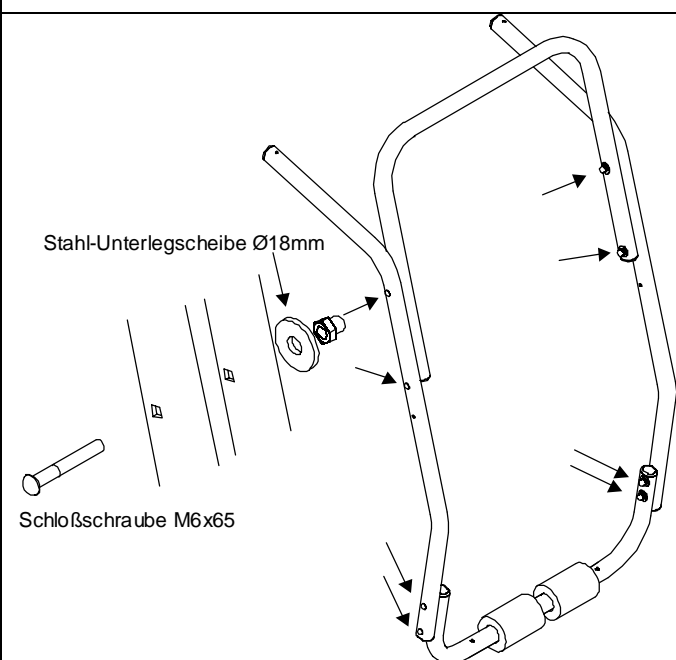

2. Verschrauben Sie die Trägerholme mit dem Trägerrahmen und dem Querbügel.

3. Befestigen Sie die Scharniere an der Trägerklappe

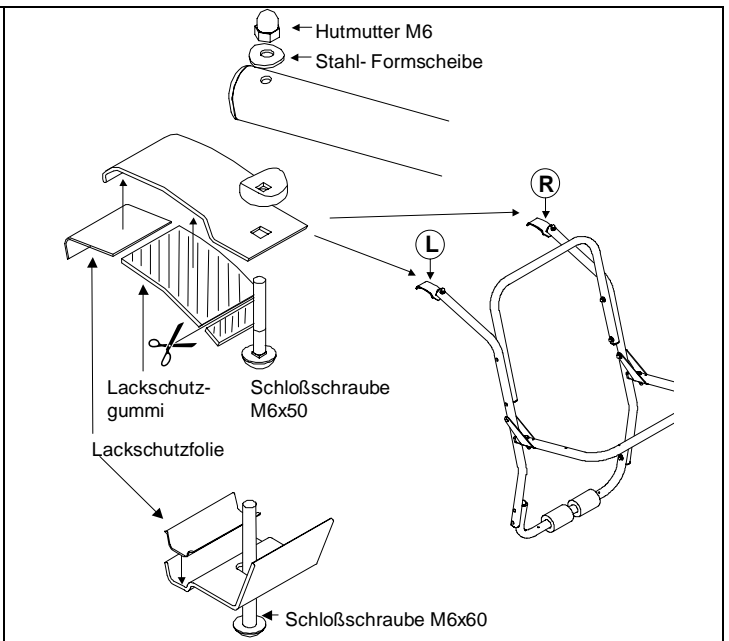
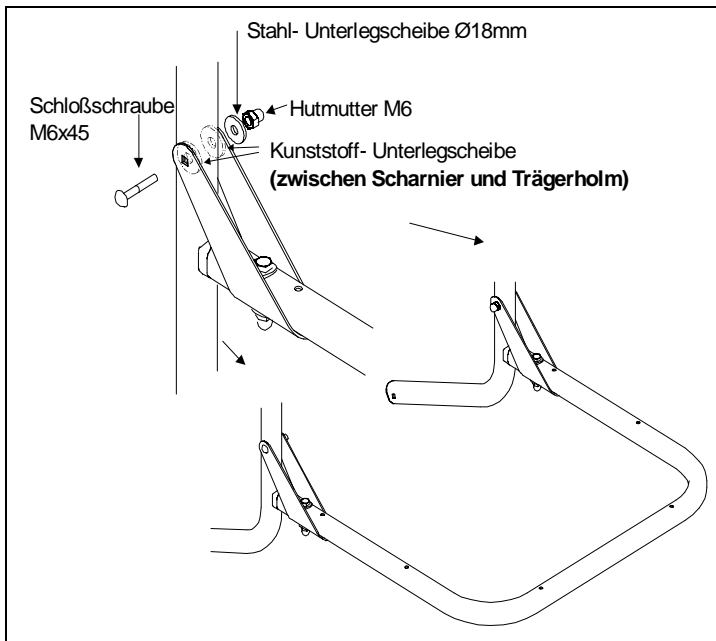

4. Verschrauben Sie die Trägerklappe mit den Scharnieren an den Trägerholmen. Achten Sie dabei darauf, daß **zwischen** Scharnier und Trägerholm auf beiden Seiten die Kunststoff-Unterlegscheiben eingelegt werden.

5. Bekleben Sie die oberen und die unteren Einhängeteile mit den Schutzfolien bzw. Schutzgummis. Evtl. sind die Schutzgummis mit einer Schere zu kürzen. Verschrauben Sie die oberen Einhängeteile an den Trägerholmen. **Bitte beachten Sie hierbei unbedingt die Kennzeichnung der Hakenteile für die linke (L) und rechte (R) Trägerseite**
ACHTUNG: Ziehen Sie diese Verschraubung nicht zu fest an. Die Einhängeteile müssen sich zur Ausrichtung auf der Heckklappe noch auf dem Trägerholm verdrehen lassen.

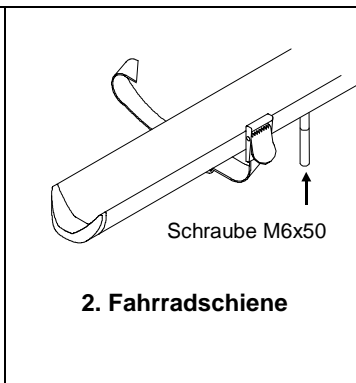
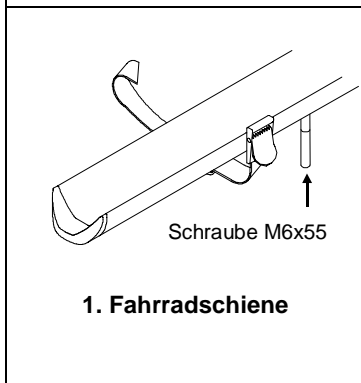
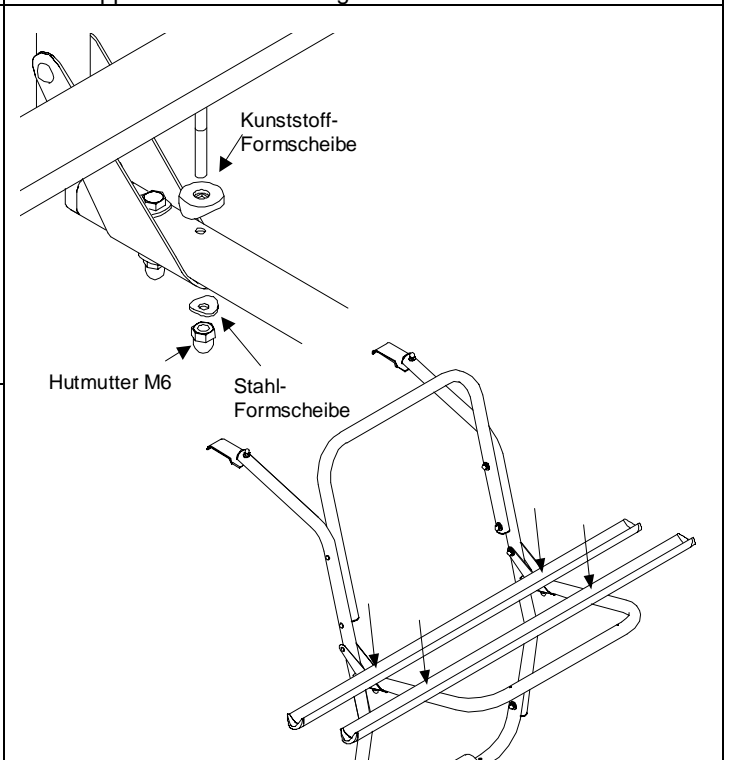
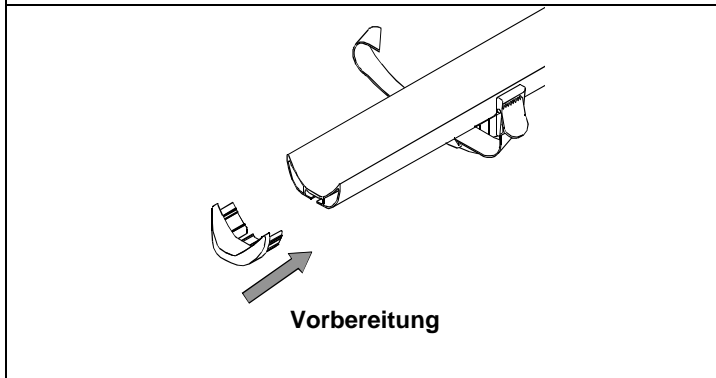

6. Bereiten Sie die Fahrradschienen für die Montage vor. Stecken Sie die Endkappen auf die offenen Enden der Fahrradschienen.

Bitte beachten Sie:
 die **erste** (fahrzeugnächste) **Fahrradschiene** wird mit den **längeren Schrauben (M6x55)** auf der Trägerklappe befestigt, die **zweite Fahrradschiene** wird mit den **kürzeren Schrauben (M6x50)** auf der Trägerklappe befestigt.

7. Richten Sie die Befestigungsschrauben in den Fahrradschienen so auf die Befestigungsbohrungen in der Trägerklappe aus, daß die Fahrradschienen mittig auf die Trägerklappe ausgerichtet sind.

Verschrauben Sie die Fahrradschienen auf der Trägerklappe – **bitte beachten Sie die unterschiedlichen Schraubenlängen für die beiden Fahrradschienen (siehe Punkt 6).**